

# Инструкция сборки кроватей офисной мебели "Аспект-Аспирант" АСС-5 (Стр.1/1)

Сборка мебели требует необходимой квалификации и услуги специалиста по сборке мебели.

Перед сборкой внимательно изучите инструкцию. Сборку проводить в соответствии с порядком указанным в схеме.

Для сборки требуется не менее 2х человек

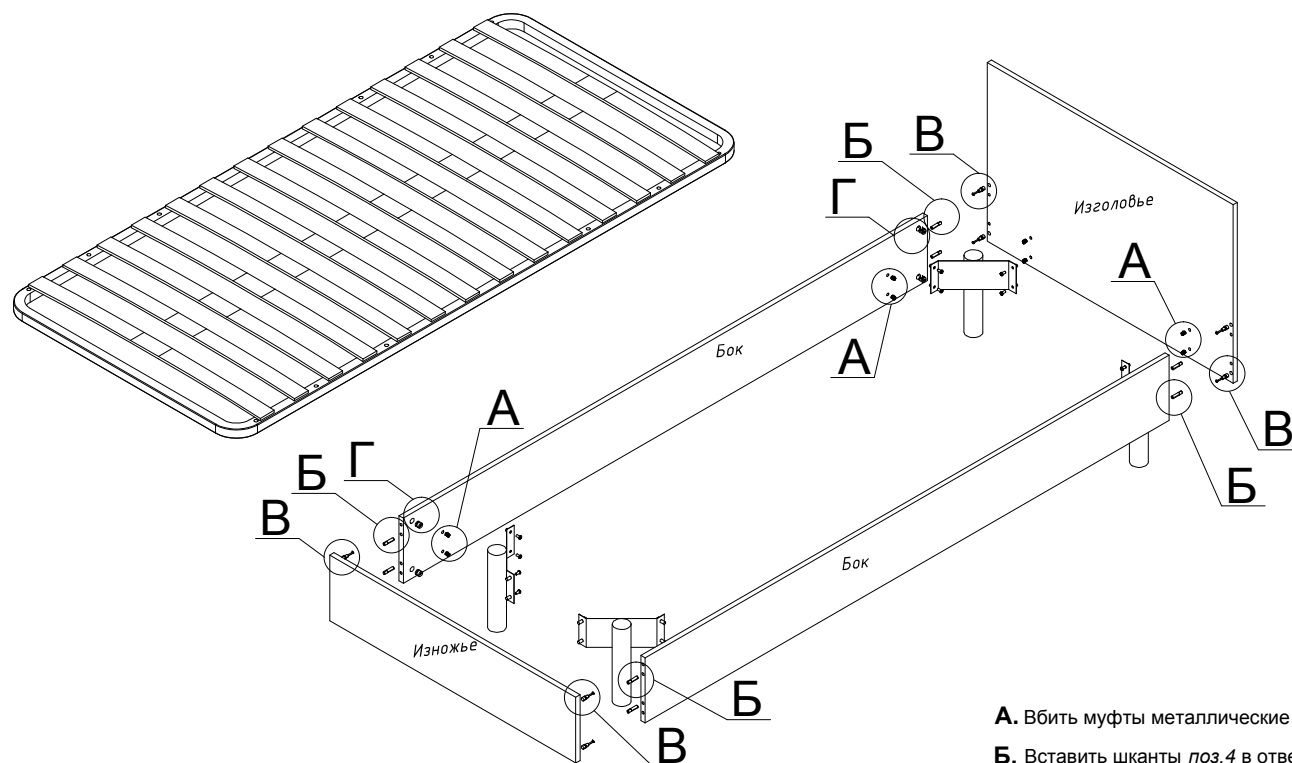

## АС-51, АС-52

№	Наименование фурнитуры	АС-51Ф
1	Эксцентрик 15\16	8
2	Заглушка эксцентрика	8
3	Дюбель быстрого монтажа	8
4	Шкант 8x35	8
5	Муфта латунь М6	16
6	Винт М6х12	16

Фирма-изготовитель оставляет за собой право менять номенклатуру используемой фурнитуры

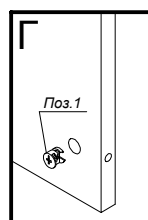
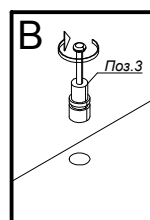
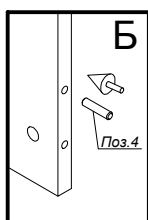
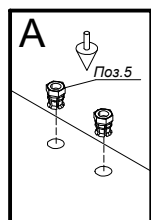

- А.** Вбить муфты металлические *поз.5*, в отверстия боков, изголовий и изножей.
- Б.** Вставить шканты *поз.4* в отверстия на торцах боков.
- В.** Установить дюбеля быстрого монтажа (далее по тексту ДБМ) *поз.3* в отверстия изголовья и изножья.
- Г.** Установить эксцентриковые стяжки *поз.1* в отверстия боков.
- Д.** Притянуть изголовье и изножье к бокам при помощи ДБМ *поз.3* и эксцентриков *поз.1*.
- Е.** Притянуть угловые пластины крепления опор ортопедических оснований в углы между боками и изголовьем\ изножьем винтами *поз.6* в муфты *поз.5*.

Инструкция по сборке ортопедических оснований находится отдельно в их упаковке.

### Условные обозначения

- закрутить отверткой или просверлить
- установить или забить молотком
- направить, выставить или совместить